

## Druck-Spannzangen

**DIN**  
6343Collets-dead length type  
Pinces de serrage

Ersatz für Ausgabe 04.61 x

Maße in mm

**1 Anwendungsbereich**

Druck-Spannzangen nach dieser Norm werden für die Werkstückspannung angewendet. Diese Spannzangen werden vorwiegend für die Bearbeitung gezogener Halbzeuge eingesetzt. Die Spannflächen haben zum Teil <sup>1)</sup> zur besseren Aufnahme der axialen Schnittkräfte Querrillen.

<sup>1)</sup> Spannzangen mit  $d_1 \geq 8$  mm,  $s_1$  und  $s_2 \geq 12$  mm sind mit Rillen ausgeführt. Anzahl und Ausführung der Rillen nach Wahl des Herstellers.

Fortsetzung Seite 2 bis 5

Normenausschuß Werkzeuge und Spannzeuge (FWS) im DIN Deutsches Institut für Normung e.V.

## 2 Maße, Bezeichnung

### 2.1 Spannzangen

Nicht angegebene Einzelheiten sind zweckentsprechend zu wählen.

Allgemeintoleranzen: ISO 2768 — m (siehe DIN ISO 2768 Teil 1)



Bild 1: Spannzange Ausführung R, rund



Übrige Maße und Angaben wie Ausführung R

1) Siehe Seite 1

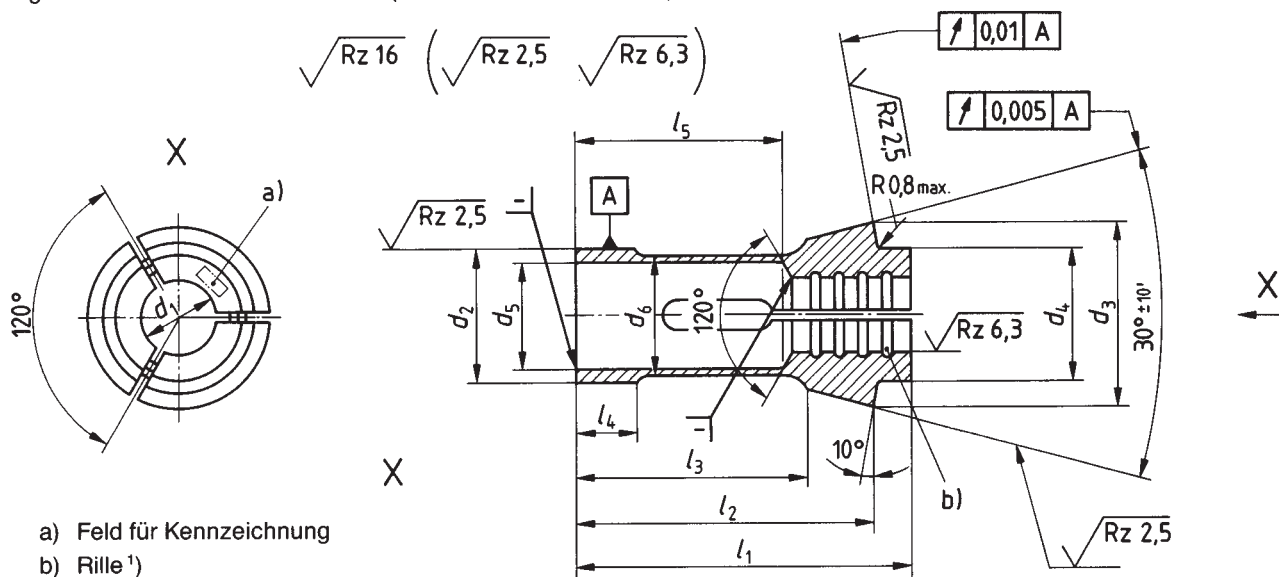
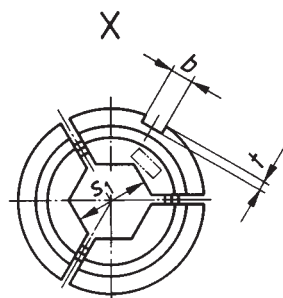
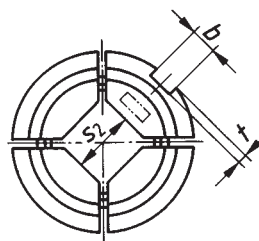

Übrige Maße und Angaben wie Ausführung R

Bild 2: Spannzange Ausführung S, sechskant

Bild 3: Spannzange Ausführung V, vierkant

Bezeichnung einer Spannzange Ausführung R (R), mit  $d_1 = 12$  mm und  $d_2 = 17,5$  mm:

Spannzange DIN 6343 — R 12 × 17,5

Tabelle 1: Maße der Spannzange

Ausführung <sup>2)</sup>			$d_2$	$b^{3)}$	$d_3$	$d_4$	$d_5$	$d_6$	$l_1$	$l_2$	$l_3$	$l_4$	$l_5$	$t^{3)}$
R	S	V												
Größte Spannweite														
$d_1$	$s_1$	$s_2$	g <sup>6</sup>	F <sup>9</sup>										
12	10	8	17,5	3	22	16	14	16,5	51	46	38	6,5	33	3
16	13	11	22	3	30	21	17	19,5	55	49	38	10	34	3
22	19	15	28	3	38	28	23	26	70	63	48	12	44	3
26	22	18	32	4	45	34	27	30	75	67	50	14	44	4
30	26	21	35	4	48	38	30	34	80	72	54	14	48	4
36	30	25	42	4	55	42	36	40	94	85	62	16	56	4
42	36	29	48	4	60	50	42	46	94	85	62	16	56	4
50	42	35	56	5	68	58	50	54	94	85	62	16	56	5
60	52	42	66	5	84	73	60	65	110	101	76	18	70	5

<sup>2)</sup> Siehe Abschnitt 4.1.

<sup>3)</sup> Bei Ausführung S und V ist die Lage der Nut zwischen Besteller und Lieferer zu vereinbaren.